

SPB型

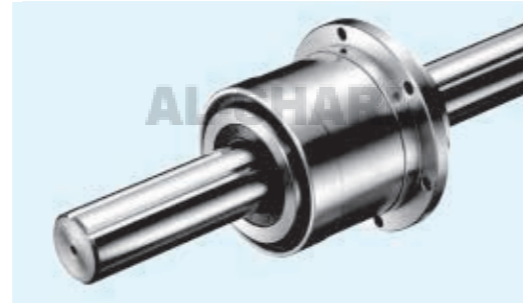

規格構成

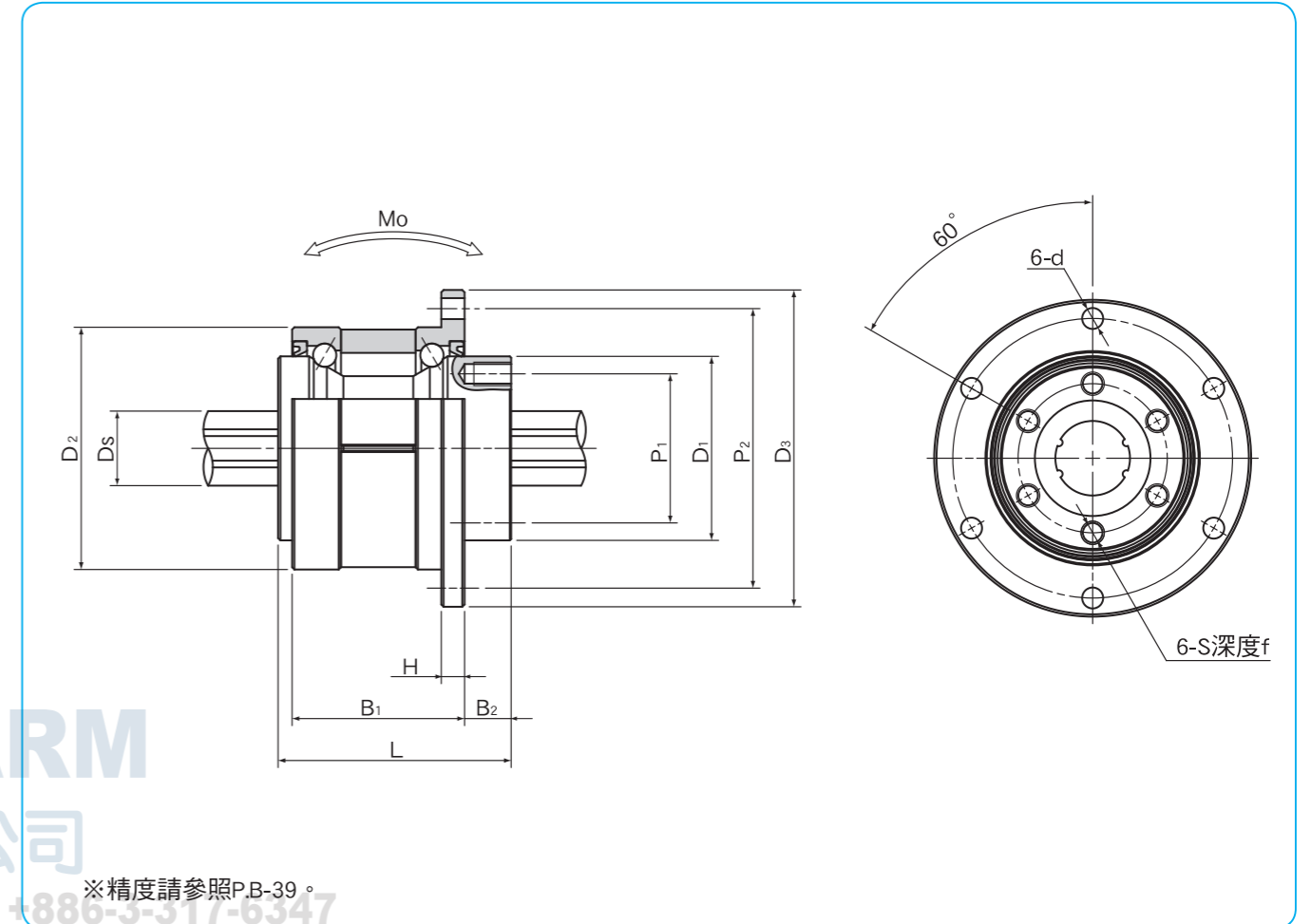
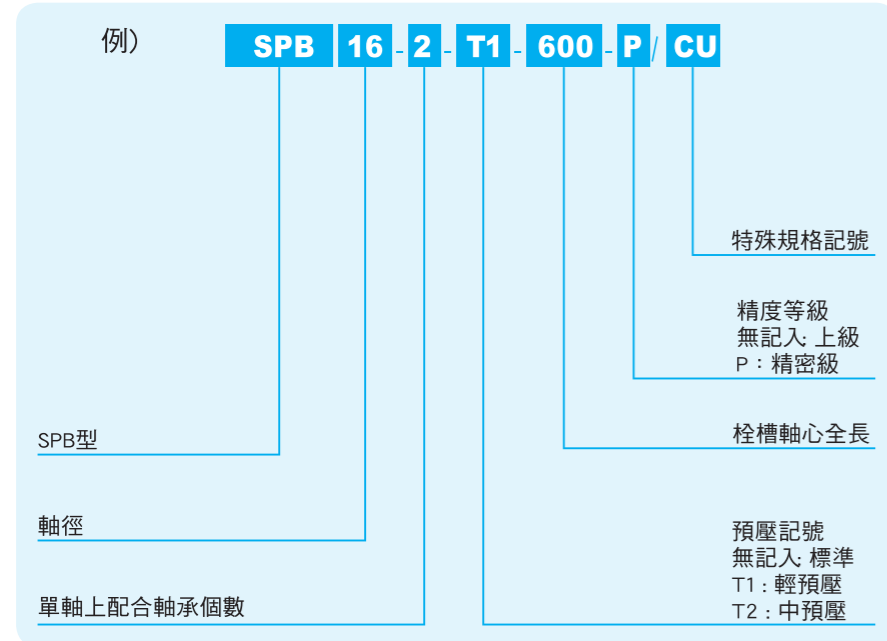

好晟企業股份有限公司

TEL: +886-3-317-1155 FAX: +886-3-317-6347

規格	主要尺寸					旋轉軸承主要尺寸							
	D <sub>1</sub> h7 mm	L mm	P <sub>1</sub> P.C.D. mm	S mm	f mm	D <sub>2</sub> 容許差 μm	D <sub>3</sub> mm	H mm	B <sub>1</sub> mm	B <sub>2</sub> mm	P <sub>2</sub> P.C.D. mm	d mm	
SPB16	39.5	50	32	M5	8	0	68	5	37	10	60	4.5	
SPB20	43.5	63	36	M5	8	-7	72	6	48	12	64	4.5	
SPB25	53	71	45	M6	8	-7	78	6	55	13	70	4.5	

栓槽軸心 D <sub>s</sub> 容許差 mm μm	栓槽軸承				迴轉部軸承		靜的容許 撓曲力矩 Mo N·m	質量		※最高 迴轉數 rpm	尺寸
	基本額定扭力矩		基本額定荷重		基本額定荷重			軸承	軸心		
	動 C <sub>T</sub> N·m	靜 C <sub>0T</sub> N·m	動 C kN	靜 C <sub>0</sub> kN	動 C kN	靜 C <sub>0</sub> kN	kg	kg/m			
16 0 -18	60	110	6.12	11.2	13.0	12.8	0.45	1.5	4,000	16	
20 0	105	194	8.9	16.3	17.4	17.2	0.69	2.4	3,600	20	
25 -21	189	346	12.8	23.4	22.1	22.5	0.92	3.7	3,200	25	

※最高迴轉數(概略)為使用潤滑油脂潤滑時的數值。  
關於採油潤滑的場合，請與我們聯絡。

1kN=102kgf 1N·m=0.102kgf·m