

SW-K 型

凸緣規格

鋼製

使用荷重

100 ~ 5000 kgf

980 ~ 49000 N

221 ~ 11025 lbf

上下兩用



SW-50-K

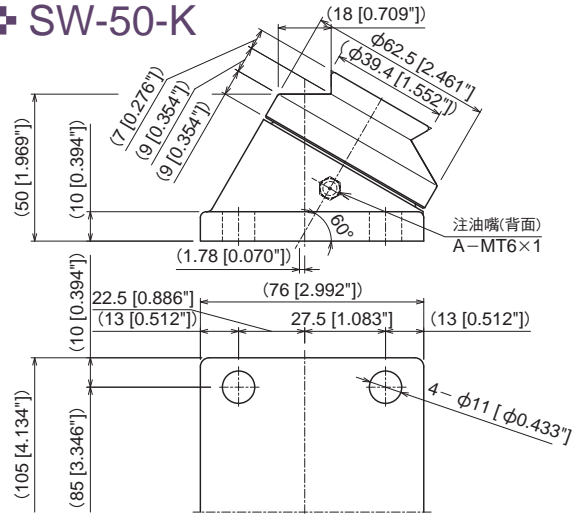

自重 : 1.2 kg/ 11.8 N/ 2.6 lbs

使用荷重 : 100 kgf/ 980 N/ 221 lbf

滾輪頭部 : S45C(淬火)

滾輪本體 : FC250

SW-70-K

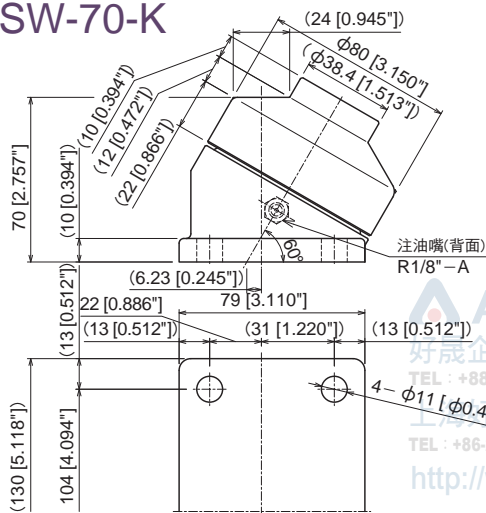

自重 : 2.2 kg/ 21.6 N/ 4.9 lbs

使用荷重 : 250 kgf/ 2450 N/ 551 lbf

滾輪頭部 : S45C(淬火)

滾輪本體 : FC250

SW-80-K

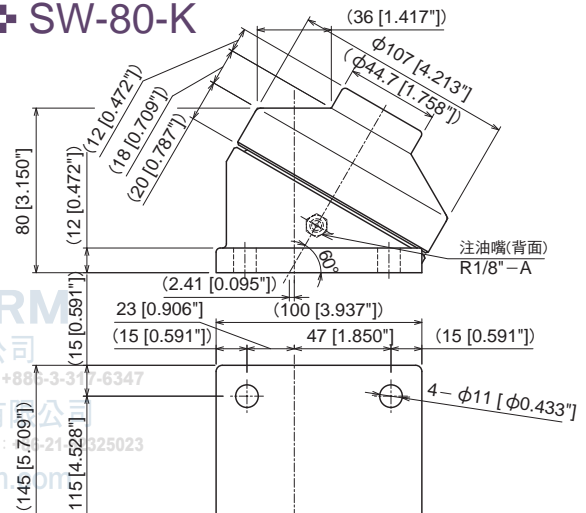

自重 : 3.9 kg/ 38.2 N/ 8.6 lbs

使用荷重 : 400 kgf/ 3920 N/ 882 lbf

滾輪頭部 : S45C

滾輪本體 : FC250

SW-100-K

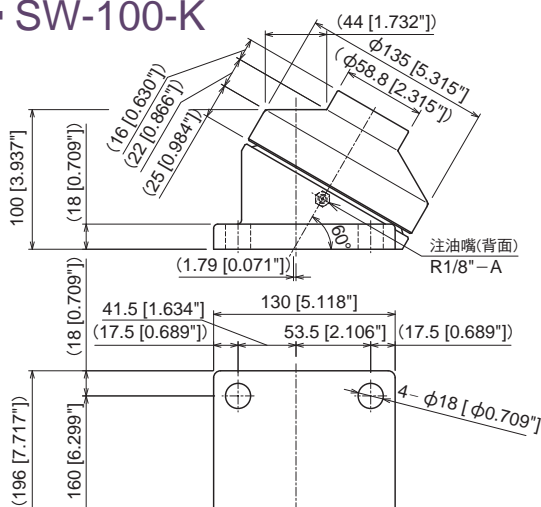

自重 : 7.8 kg/ 76.5 N/ 17.2 lbs

使用荷重 : 600 kgf/ 5880 N/ 1323 lbf

滾輪頭部 : S45C

滾輪本體 : FC250

SW-130-K

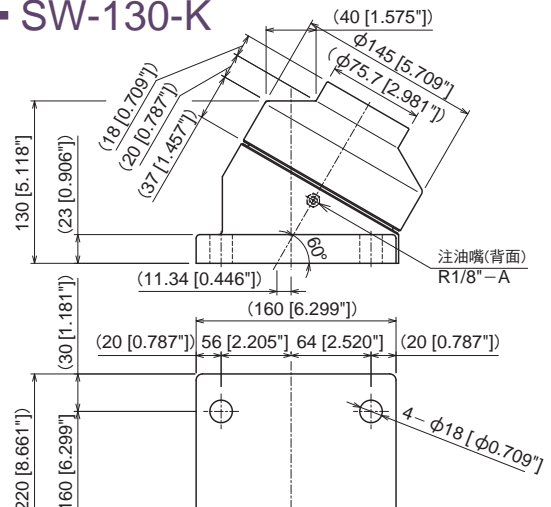

自重 : 13.7 kg/ 134.3 N/ 30.2 lbs

使用荷重 : 1200 kgf/ 11800 N/ 2646 lbf

滾輪頭部 : S45C

滾輪本體 : FC250

✦ SW-150-K

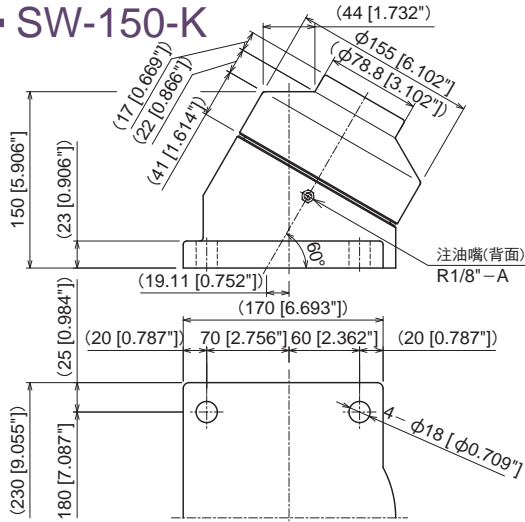

自重 : 17.6 kg/ 172.5 N/ 38.8 lbs
 使用荷重 : 1500 kgf/ 14700 N/ 3308 lbf
 滾輪頭部 : S45C
 滾輪本體 : FC250

✦ SW-180-K

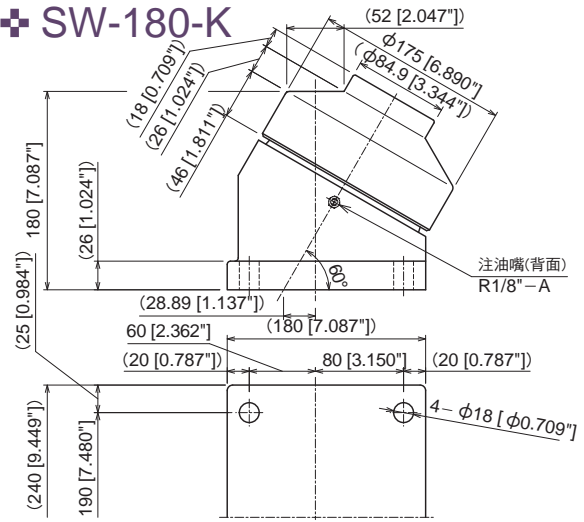

自重 : 24 kg/ 235.3 N/ 52.9 lbs
 使用荷重 : 2000 kgf/ 19600 N/ 4410 lbf
 滾輪頭部 : S45C
 滾輪本體 : FC250

✦ SW-225-K

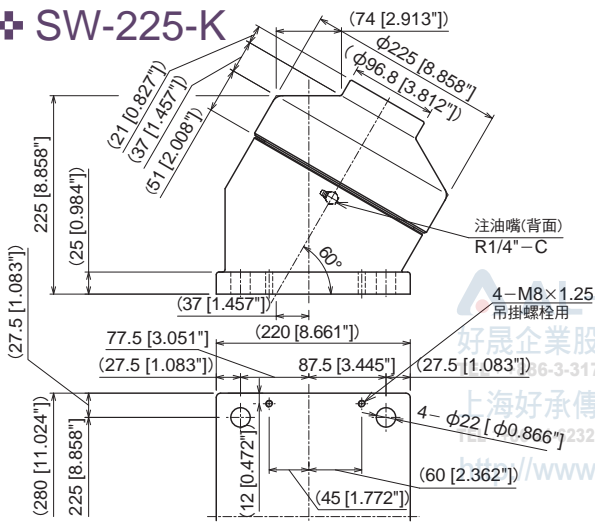

自重 : 50.5 kg/ 495.1 N/ 111.3 lbs
 使用荷重 : 2500 kgf/ 24500 N/ 5513 lbf
 滾輪頭部 : S45C(淬火)
 滾輪本體 : FC250

✦ SW-250-K

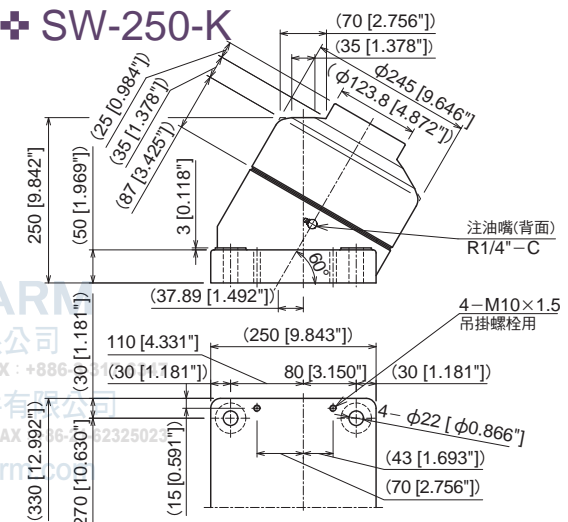

自重 : 81.8 kg/ 802 N/ 180.3 lbs
 使用荷重 : 5000 kgf/ 49000 N/ 11025 lbf
 滾輪頭部 : S45C(淬火)
 滾輪本體 : FC250

AL-CHARM
 好晨企業股份有限公司
 上海好承傳動元件有限公司
 TEL: +86-21-3317-1155 FAX: +86-21-3317-1156
 TEL: +86-21-3325024-27 FAX: +86-21-3325025-28
 www.al-charm.com