

SM-AJ型

— 微間隙調整型 —



規格構成

例) **SMS 25 G UU - AJ**

規格
SM: 標準規格
SMS: 耐蝕規格

內徑(使用軸徑) dr

保持器材質
無記入: 標準規格/ 鋼鐵
耐蝕規格/ 不鏽鋼
G: 樹脂

微間隙調整型

防塵端蓋
無記入: 無防塵端蓋
U: 單側防塵端蓋
UU: 雙側防塵端蓋

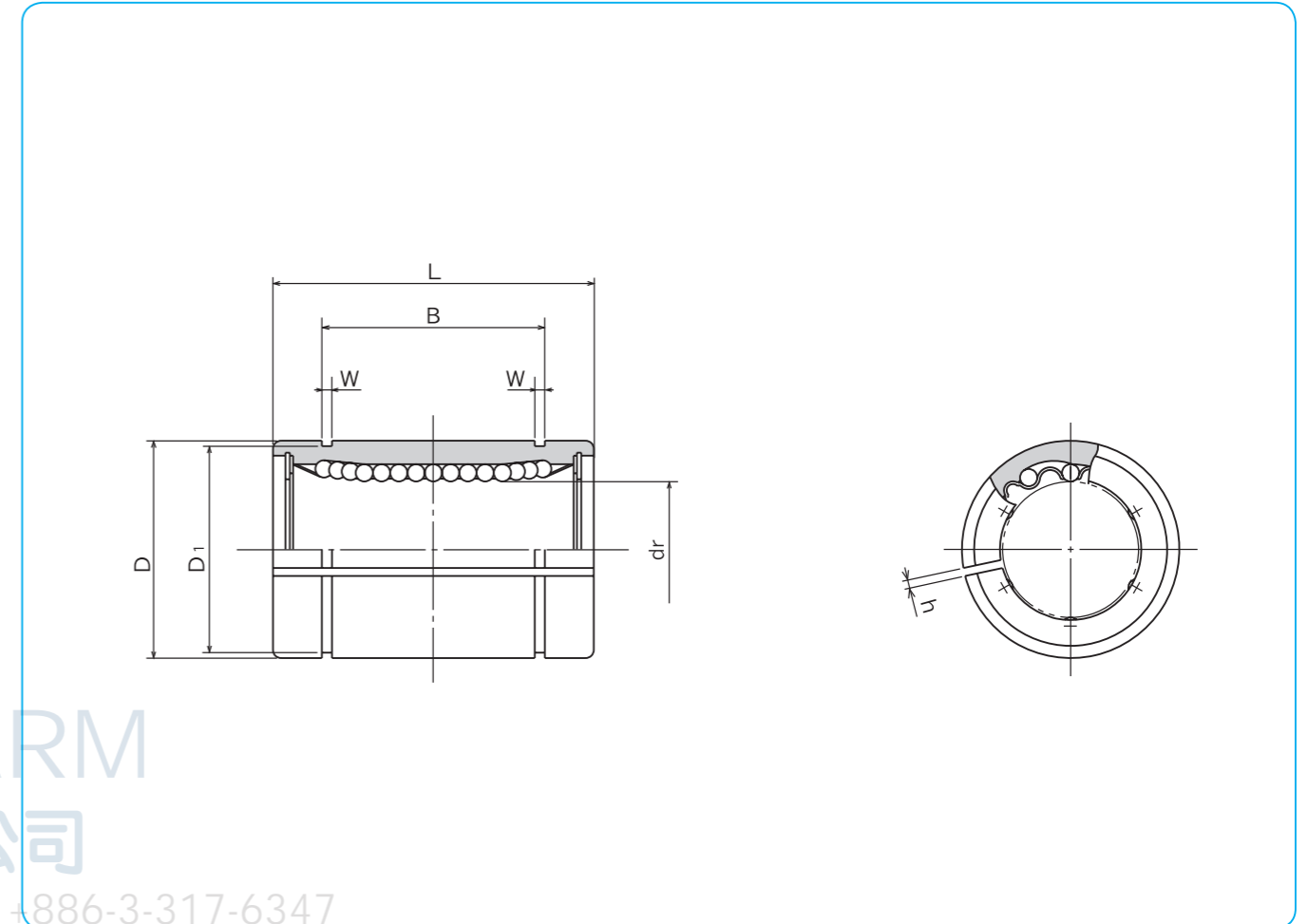

AL-CHARM
好晟企業股份有限公司
TEL: +886-3-317-1155 FAX: +886-3-317-6347

上海好承傳動元件有限公司

規格		鋼珠		主要尺寸		容許差 *		D	容許差 *
標準規格	耐蝕規格	條列		mm	μm	mm	μm		
鋼鐵保持器	樹脂保持器	不鏽鋼保持器	樹脂保持器	mm	μm	mm	μm		
-	SM 6G-AJ	-	SMS 6G-AJ	4	6	12	0		
-	SM 8sG-AJ	-	SMS 8sG-AJ	4	8	15	-11		
-	SM 8G-AJ	-	SMS 8G-AJ	4	8	15	-11		
-	SM10G-AJ	-	SMS10G-AJ	4	10	19	0		
SM 12-AJ	SM12G-AJ	SMS12-AJ	SMS12G-AJ	4	12	21	0		
SM 13-AJ	SM13G-AJ	SMS13-AJ	SMS13G-AJ	4	13	23	-13		
SM 16-AJ	SM16G-AJ	SMS16-AJ	SMS16G-AJ	4	16	28			
SM 20-AJ	SM20G-AJ	SMS20-AJ	SMS20G-AJ	5	20	32	0		
SM 25-AJ	SM25G-AJ	SMS25-AJ	SMS25G-AJ	6	25	40	0		
SM 30-AJ	SM30G-AJ	SMS30-AJ	SMS30G-AJ	6	30	45	-10		
SM 35-AJ	SM35G-AJ	SMS35-AJ	SMS35G-AJ	6	35	52	0		
SM 40-AJ	SM40G-AJ	SMS40-AJ	SMS40G-AJ	6	40	60	0		
SM 50-AJ	SM50G-AJ	SMS50-AJ	SMS50G-AJ	6	50	80	-12		
SM 60-AJ	SM60G-AJ	SMS60-AJ	SMS60G-AJ	6	60	90	0		
SM 80-AJ	SM80G-AJ	-	-	6	80	120	-15		
SM100-AJ	-	-	-	6	100	150	0		
SM120-AJ	-	-	-	8	120	180	-20		
SM150-AJ	-	-	-	8	150	210	0/-25		

* 精度是切割加工前的測定值

L	B	W	D ₁	h	偏心 *	基本額定荷重		質量	軸徑
						動 C	靜 Co		
19	13.5	1.1	11.5	1	12	206	265	7.5	6
17	11.5	1.1	14.3	1		176	216	10	8
24	17.5	1.1	14.3	1		274	392	14.7	8
29	22	1.3	18	1		372	549	29	10
30	23	1.3	20	1.5	15	510	784	41	12
32	23	1.3	22	1.5		510	784	48	13
37	26.5	1.6	27	1.5		774	1,180	75	16
42	30.5	1.6	30.5	1.5		882	1,370	98	20
59	41	1.85	38	2	20	980	1,570	237	25
64	44.5	1.85	43	2.5		1,570	2,740	262	30
70	49.5	2.1	49	2.5		1,670	3,140	420	35
80	60.5	2.1	57	3		2,160	4,020	640	40
100	74	2.6	76.5	3	25	3,820	7,940	1,680	50
110	85	3.15	86.5	3		4,700	10,000	1,980	60
140	105.5	4.15	116	3		7,350	16,000	4,400	80
175	125.5	4.15	145	3		14,100	34,800	8,540	100
200	158.6	4.15	175	3	30	16,400	40,000	14,900	120
240	170.6	5.15	204	3		21,100	54,300	20,150	150

1N=0.102kgf